



**25**  
ANYS

b u t l e t í

## NO al pla parcial de Can Balasch

**No estem d'acord amb qualsevol proposta urbanística.  
Com és que no n'hi ha, d'habitatge protegit?**

L'Ajuntament ha aprovat inicialment el Pla Parcial de Can Balasch i Poble i Progrés hem votat en contra. Hem votat en contra però, tot i així, no estem en contra del Pla Parcial perquè assumim que la seva planificació es va fer l'any 1995 per una herència que vam rebre del Pla General de 1983 en què es va qualificar la muntanya que va de la "Catalunya en Miniatura" fins el Mas Segarra com d'urbanitzable a canvi de la cessió dels terrenys que va fer el propietari per a posar-hi el que després seria la "Catalunya en Miniatura" i l'escola "Sant Martí". És a dir, les cessions anticipades obligaven al manteniment dels drets urbanístics que va obtenir el propietari, per molt que no ens agradés. Davant de l'immens i dramàtic impacte visual que hagués suposat la consolidació d'aquella urbanització prevista, la revisió de 1995 va buscar altres terrenys del mateix propietari per a resituar la urbanització ja prevista i aprovada en un lloc completament inconvenient. Així és com es va qualificar els terrenys al costat de la mateixa escola "Sant Martí": eren terrenys del mateix propietari, tenien un impacte visual i paisatgístic molt inferior a l'anterior, es guanyava una nova connexió d'un carrer sense sortida de Cesalpina i s'integrava l'escola que estava disseminada en una trama urbana, preveient de posar els aparcaments en el mateix aparcament de la "Catalunya en Miniatura, per a aprofitar aquest espai (recordeu com s'entrava i sortia abans de l'escola!!!), i es preveia un nou carrer que permetés fer la circumvalació en l'entrada i sortida de l'escola.

Hem dit que no estem en contra de la realització d'aquest Pla Parcial pels condicionants històrics que l'han justificat i que nosaltres vàrem rebre com a herència ineludible, però hi hem votat en contra. I ho hem fet perquè el Pla Parcial que s'ha presentat per a la seva aprovació inicial no ens agrada gens. Quan els grups del govern municipal ens diuen que la proposta compleix la normativa del Pla General, nosaltres hem de dir una cosa que, per evident, no caldria: que aquesta no és l'única i possible proposta que pugui complir amb el Pla General. Hi ha moltes altres propostes que, totes elles, poden complir el Pla General amb solucions i plantejaments d'ordenació (on i com es posen els edificis,...) diferents al que se'ns presenta. Algú, en veure els plànols, ha batejat aquest Pla Parcial com

el Pla Parcial del "Tetris" (aquell joc de figures geomètriques irregulars i inversemblants que van apareixent de dalt d'una pantalla i es van encaixant de manera estanca i sense fisures) i té tota la raó. Que lluny d'un plantejament ordenat i que intenti construir un barri! Mireu la proposta que se'ns presenta: trobareu tot barrejat i amb parcel·les aïllades per tot arreu, fins i tot a baix. Parcel·les amb formes estranyes, fent ziga-zagues, parcel·les dintre de terrenys als quals s'accedeix per un estret corredor davant del carrer i que tindrà l'edificació entre cases per una banda i la pendent de la muntanya per l'altra. Però és que, a més, el que pretén ser un informe ambiental del Pla Parcial no presenta cap avaluació d'alternatives i

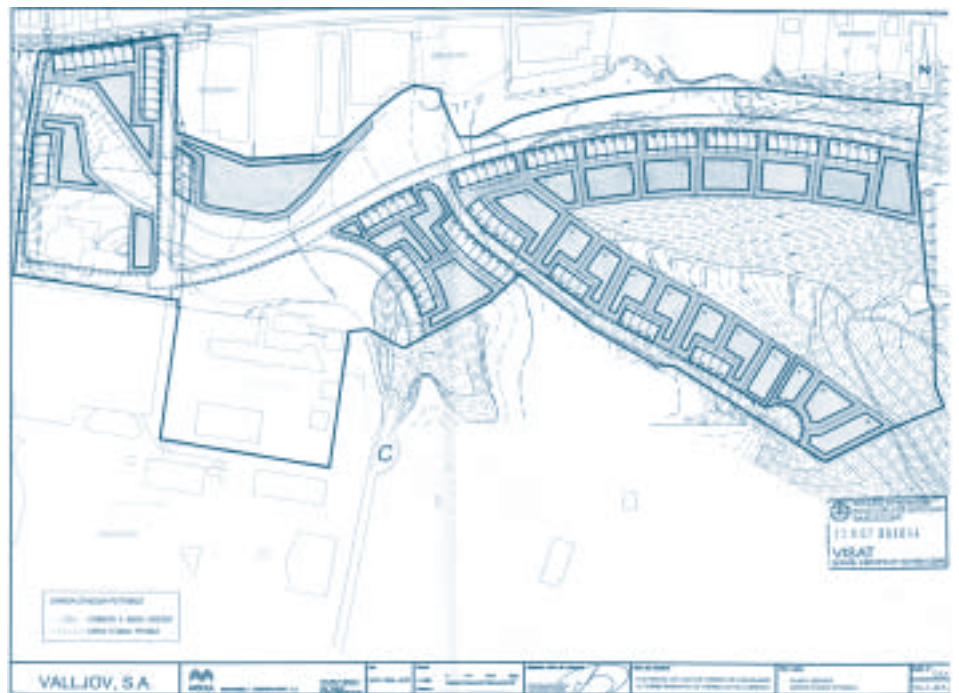

# NO al pla parcial de Can Balasch

**No estem d'acord amb qualsevol proposta urbanística.  
Com és que no n'hi ha, d'habitatge protegit?**

no compleix amb la guia per a l'elaboració de l'informe de sostenibilitat ambiental dels Plans Parcial urbanístics que té editada el Departament de Medi Ambient i Habitatge de la Generalitat de Catalunya; l'estudi de mobilitat és irrisori (tan sols diu que hi ha una línia d'autobús interurbà i un bus urbà, copiant l'opuscle de l'ajuntament dels horaris, sense cap estimació de la mobilitat obligada que es pot generar i el seu impacte sobre el parc automobilístic de Torrelles); observem que es torna a plantejar un sistema de clavegueram unitari que barreja les aigües residuals i les aigües de pluja, en comptes de fer un sistema separatiu que permeti portar les aigües de pluja a l'ecosistema de la riera; no hi ha una voluntat clara i decidida per mesures d'estalvi energètic

(per què els fanals no tenen generadors fotovoltaics propis, per exemple? Contra el canvi climàtic, els científics recentment reunits a València han passat la pilota als polítics, i nosaltres continuem fent solucions tradicionals gens sostenibles); no hem vist cap informe de la tècnica de medi ambient que acompanyi la tramitació d'aquest Pla Parcial; ja hem comentat les discrepàncies amb la proposta d'ordenació dels edificis i les parcel·les, això segurament és degut perquè aquesta proposta ha estat dissenyada per un enginyer, no veiem la mà de cap arquitecte urbanista; i, pel que fa al tema de l'habitatge, ja que amb aquest Pla Parcial s'hi faran noves vivendes, no entenem i creiem que és molt greu que no es facin reserves de sòl

per a habitatges assequibles i de protecció pública, la qual cosa es pot fer en aquests moments perquè la disposició transitòria tercera del Text Refós de la Llei d'Urbanisme ho permet per als municipis amb planejament urbanístic anterior a aquesta Llei, com és aquest cas.

---

**Estem en contra del Pla Parcial de Can Balasch per diverses raons però, sobretot, perquè la proposta no significa la creació d'un barri racional i sostenible i perquè significa renunciar incomprensiblement a habitatge assequible quan ara es pot fer, al servei de la gent de Torrelles.**

---



Terrenys entre Mas Segarra i Catalunya en Miniatura que el 1995 es van preservar de ser urbanitzats



## Esport per a tothom, sense privilegis

La Junta de Govern municipal ha aprovat iniciar la resolució de la concessió de les instal·lacions esportives de Can Coll i l'establiment d'un conveni amb l'entitat que fins ara regentava aquestes

instal·lacions, atorgant un tracte de favor als seus socis. POBLE i PROGRÉS estem a favor de la recuperació de la concessió administrativa i la seva municipalització, atès el punt de deixadesa a què s'ha arribat i pels incompliments del concessionari respecte del plec de condicions, però estem en contra de qualsevol tracte de favor que signifiqui establir diferències entre ciutadans de Torrelles de Llobregat a l'hora d'accedir a la pràctica esportiva.

## Una bona notícia per als motociclistes

El Consistori de Torrelles, a proposta de Poble i Progrés, va aprovar el 29 de novembre, demanar a la Diputació la

modificació o substitució de les tanques de protecció que hi ha a la carretera BV-2005 i a la variant per altres més segures i reduir riscos als motoristes i els ciclistes en cas d'accident. Tanmateix, l'Ajuntament ho farà en els vials de titularitat municipal. Aquesta mesura és una reivindicació llargament sentida pels usuaris de motos i bicicletes i de la qual el nostre grup se n'ha fet ressò i ha portat al Ple amb èxit.

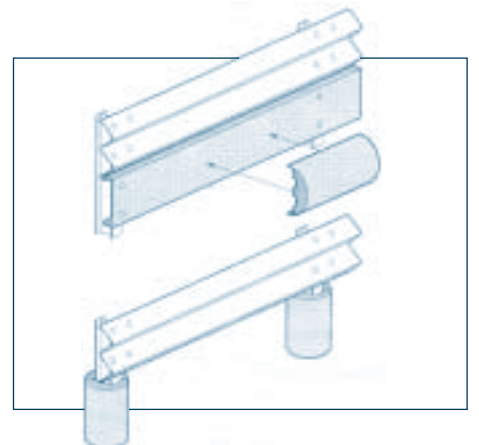

## Torrelles lliure de transgènics a proposta de Poble i Progrés

- Fer tot el possible per a que Torrelles sigui lliure de transgènics
- Promoure en els menjadors escolars una dieta lliure d'aliments modificats genèticament i provinents de l'agricultura ecològica
- Demanar a la Generalitat que l'agroecologia i l'agricultura ecològica siguin declarades pràctiques d'interès públic
- Demanar a la Generalitat l'aturada de la investigació pública en cultius transgènics i el suport a la investigació agroecològica

Aquets són alguns dels punts de la moció que Poble i Progrés va portar al Ple municipal del 29.11.07 i que no va rebre cap vot en contra. Un bon acord per un poble com el nostre que conserva una pagesia encara en actiu i una població cada cop més sensible i exigent en el respecte del seu entorn.



## Contra la violència feixista

L'Ajuntament en sessió plenària va condemnar l'assassinat el 11.11.07 a Madrid del jove antifeixista de 16 anys Carlos Javier Palomino a mans d'un militar.

Des de Poble i Progrés, que vam presentar la proposta, creiem que tots els ajuntaments i organitzacions democràtiques hem d'aixecar la veu contra el feixisme que en els darrers anys ha causat la mort i ha deixat malferides un nombre considerable de persones i que ens retrotrau als anys més foscos de la nostra història recent.

## Creació d'un Consell Local de la Dona

### Una proposta que no ha reeixit

El nostre grup municipal va portar al Ple ordinari de novembre la proposta de constituir el Consell Local de la Dona. Els Consells són òrgans de participació ciutadana i creiem que a Torrelles on les dones tenen una gran implicació en la vida cultural i associativa, la creació del Consell ajudaria a donar des del govern municipal una empenta a les polítiques d'igualtat. Tal com es diu en el títol la proposta no va reeixir. Van votar en contra ERC, PSC i Poble. L'única explicació que va donar el portaveu d'ERC va ser que **"Ara no toca"**.

## Tretze despropòsits

Tretze sobtades "bandes reductores" en un quilòmetre! excessives, i a més, mal fetes. Això és el que s'ha instal·lat en la carretera que va des de Can Coll a l'entrada de Can Güell, totes elles de formació irregular, per a castigar els que circulen a més velocitat de la permesa; però, circulant-hi correctament, es fan notar, i molt, i per tant tots som castigats: els ocupants i els vehicles. És un bon plantejament per a qui pensa que, per acabar amb la ràbia, el millor és matar el gos.



Els veïns de Can Güell i del Raval Mas suporten 52 ensopegades al dia si han de anar i tornar dues vegades a casa; feina, escola, compres, ambulatori... i 312 en una setmana!... totalment excessiu.

El passos de vianants elevats (això sí, ben dissenyats i de doble funció) proporcionen un sotrac important a qui circula a més velocitat i no és gran molèstia pel qui ho fa correctament. Amb una quantitat racional d'aquests models i estratègicament situats és suficient... i més efectiu.

## Volem un transport públic de qualitat i eficient!

Poble i Progrés ha fet una proposta de transport públic per a Torrelles que podem anomenar: "Servei a demanda". Aquest servei consisteix en parades a tots els nuclis urbans disseminats sense exclusions, dotades totes elles d'un sistema de senyals d'avís al Bus de que hi ha usuaris a l'espera. Aquesta proposta permet:

- Que el transport públic arribi a tots els indrets de Torrelles.
- Que no es facin viatges innecessaris si no hi ha usuaris en espera o per a baixar als punts disseminats.
- Que s'aconsegueixi un mitjà més sostenible per al municipi (tant ambiental com econòmicament parlant).
- Que l'usuari tingui coneixement del temps estimat d'espera.
- Que hi hagi una major freqüència de pas per als diferents nuclis. Considerem del tot inadequat i socialment ineficaç mantenir l'actual pas cada tres hores per a Cesalpina, Can Güell i Can Guei.

L'ús social actual del transport públic a Torrelles de Llobregat, (amb un promig de 4,5 usuaris per viatge) està molt lluny del cost que suposa per a tota la població la implantació d'aquest servei deficient, mal planificat i executat amb presses just abans de les eleccions municipals.

El transport públic a Torrelles necessita una reflexió serena i una aposta decidida que el faci viable. Reflexió que ha portat a Poble i Progrés ha presentar aquesta proposta de Servei a demanda al Pla Director de Mobilitat de la Regió Metropolitana de Barcelona.

**Lamentem que el nostre Ajuntament no hagi assistit a les reunions que s'han organitzat des de l'Autoritat del Transport Metropolità o el Consell Comarcal, per tal de fer-los partícips de les necessitats específiques i pròpies de Torrelles de Llobregat amb relació al transport públic.**



## La riera no és un col·lector!

Durant aquests darrers dies s'ha portat a terme la neteja de la riera. Aquesta acció és necessària per evitar danys deguts a possibles aiguats, alhora que podria ser beneficiosa pel mateix ecosistema, al treure deixalles i material no desitjat (plàstics, llanes, mobles,...).

Però, tal i com s'ha realitzat, més que una neteja és una destrossa. S'utilitza maquinària pesant, que treballa dins la llera de la riera. Això pot provocar vessament d'olis i greixos minerals de les màquines, contaminant les aigües i el terra. A més, compacta les terres de la riera disminuint la capacitat d'absorció d'aigua i aixafa els animals que hi habiten,... en definitiva, destrueix un hàbitat molt divers, al que li costarà temps regenerar-se.

A la riera de Torrelles s'hi ha detectat diverses espècies de petits invertebrats, nius d'ocells, petits mamífers, fins i tot exemplars de la tortuga de rierol.

Aquesta riquesa s'hauria de preservar, i això es pot fer mitjançant una neteja de forma manual, com ja s'ha fet durant els últims anys. D'aquesta manera, més selectiva, s'assegura la seva neteja i es preserva l'hàbitat.

**La riera és viva! preservem-la!**

## L'aigua és un bé escàs

**Torrelles de Llobregat, dels municipis que més aigua consumeixen**

Fa poques setmanes que els mitjans de comunicació han publicat que Torrelles de Llobregat és el tercer municipi que més aigua consumeix dels trenta-tres que formen l'àrea metropolitana de Barcelona; i ens assabentem d'això just quan ens trobem en una de les pitjors sequeres dels últims

temps (entreu a la nostra web: [www.pobleiprogres.cat](http://www.pobleiprogres.cat) per a més informació).

### 10 maneres d'estalviar aigua:

1. Tanquem les aixetes quan no les utilitzem.
2. Fem servir economitadors a les aixetes.
3. Reparem les aixetes que perdin aigua.
4. Instal·lem cisternes de wàter amb doble descàrrega.
5. Fem servir la rentadora i el rentaplats amb la càrrega completa i amb programes d'estalvi.
6. Dutxem-nos en lloc de banyar-nos.
7. Reguem les plantes de bon matí o al vespre.
8. No rentem el cotxe amb una mànega d'aigua.
9. No utilitzem el wàter com a abocador o paperera, evitant descàrregues innecessàries.

10. No aboquem productes tòxics a l'aigua.

### I pels més conscients i estalviadors:

1. Eviteu la construcció de piscines i jardins amb gespa.
2. Instal·leu una xarxa de canonades per reutilitzar les aigües grises (dutxa, rentadora i rentamans) a la cisterna del wàter.
3. Construïu una cisterna per recollir l'aigua pluvial de la teulada i reutilitzar-la pel reg del jardí o la cisterna del wàter.



## Què n'hem de fer, amb l'actual llar d'infants?

Les obres de la nova llar d'infants van avançant. Segons l'Ajuntament, estarà a punt per ser utilitzada el curs 2008-09.

Quan la nova llar entri en funcionament, es tancaran les instal·lacions de l'actual que, possiblement –encara no s'ha decidit res al respecte– passaran a tenir altres usos.

Ara bé, és convenient que s'anul·li l'espai educatiu de la Llar actual? Els pares i mares

que hi porteu els nens o que els hi heu portat altres cursos sabeu de l'esforç que han fet mestres, pares i Ajuntament perquè les instal·lacions de l'escola bressol puguin ser les més adequades per atendre la població menuda del poble. Entre tots hem aconseguit una llar càlida, adaptada a les necessitats dels menors. Hem aconseguit una escola bressol de qualitat. Amb un únic punt negre: no hi cap tothom; i des d'aquí volem sensibilitzar-nos amb el problema dels pares i mares que han hagut de sortir de Torrelles per trobar una plaça als seus infants.

La nova llar ve a solventar aquest problema, sí, però, com i per quant de temps? Les cent places de què disposarà configuraran una escola bressol gran, més a prop d'un model d'escola de primària que no pas de l'actual model d'escola bressol de petites dimensions, acollidora i familiar, que ara tenim a Torrelles. Cent places que seran suficients per atendre la demanda actual, però no per afrontar un augment d'aquesta, augment més que previsible sobretot si tira endavant el pla urbanístic de can Coll. La clausura de les instal·lacions actuals suposa abandonar uns espais que podrien utilitzar-se per oferir a la població dues escoles bressol més petites, acollidores i adaptades a les necessitats dels nens i nenes d'aquestes edats i, a més, permetrien disposar de més places per quan es fes inevitable un augment d'aquestes.

Des de PiP, pels motius que hem exposat, apostem per mantenir l'escola bressol actual paral·lelament amb la nova, però pensem que, com en tants altres temes, cal que s'escolti l'opinió dels torrellencs i torrellenques abans de prendre una decisió que ens afectarà a tots.

**Per què no en fem un debat, d'això?**

poble  
i progrés

Si t'hi identifiqués, participa-hi!

[pobleiprogestll@hotmail.com](mailto:pobleiprogestll@hotmail.com)

[www.pobleiprogres.cat](http://www.pobleiprogres.cat)